

MANUEL D'INSTRUCTIONS

Kit de filtration d'air télécommandé
pour Bambu Lab P2S

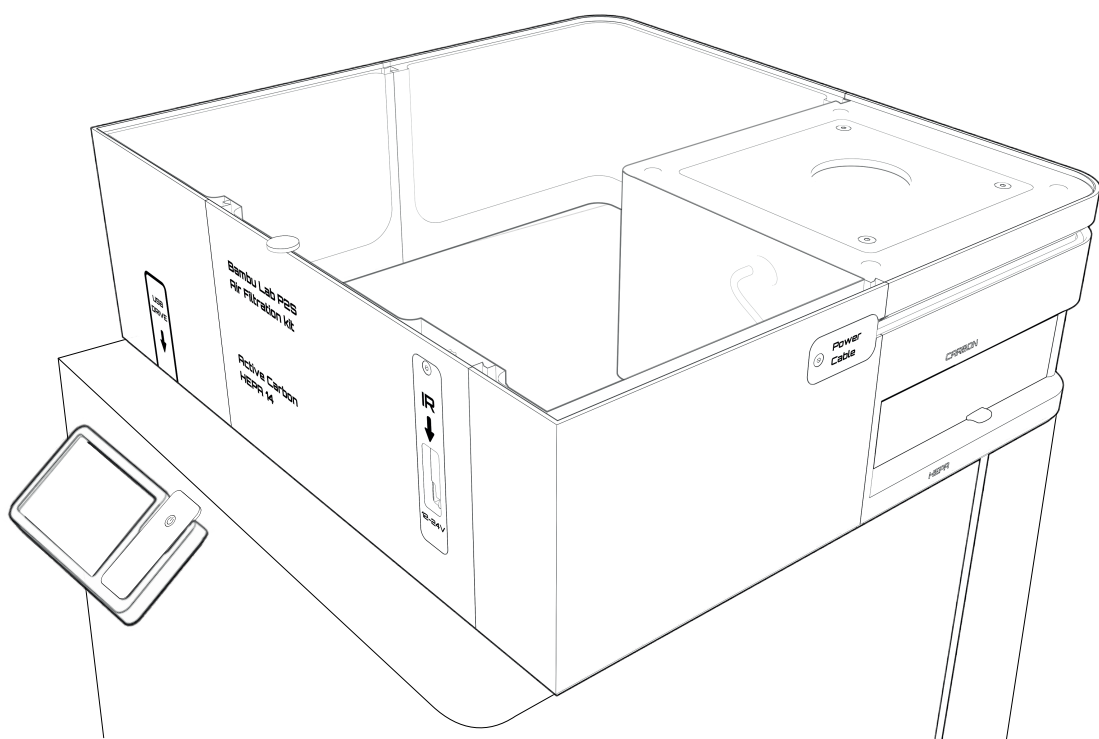

Retrouvez toutes les informations de montage

<https://www.alveo3d.com/kit-hepa-charbon-actif-bambu-lab-p2s/>

RECOMMANDATIONS D'INSTALLATION

Le montage du kit nécessite l'impression des pièces qui composent la structure.

Voici le lien pour télécharger le fichier 3MF :

https://www.alveo3d.com/wp-content/uploads/2026/02/kit-P2S-26_01_2026.zip

Le montage s'effectue directement sur le panneau arrière de la machine, à l'emplacement du ventilateur existant. Aucune modification de la machine n'est nécessaire.

Le kit est compatible avec les modèles AMS sur P2S.

Le kit Bambu Lab P2S a été conçu pour offrir une protection maximale aux utilisateurs, sans nécessiter de modifications structurelles ni l'ajout d'une enceinte autour de la machine. Imprimer les pièces en PETG ou tout filament supportant une température maximale de 60°C.

Performance du système :

Grâce à l'utilisation du modèle P4D-R, le kit garantit une efficacité élevée dans le traitement des émissions nocives, notamment les particules ultrafines et les composés organiques volatils (COV).

Le filtre et le ventilateur (BLHP2432_H10) ont été soigneusement sélectionnés pour :

- Limiter les nuisances sonores.
- Fournir un débit d'air suffisant, assurant une pression inférieure dans la chambre d'impression.
- Éviter les fuites d'air pollué à l'extérieur de la machine. Le design en deux parties inclut un guide permettant de rediriger l'air recyclé vers la machine, en utilisant l'ouverture d'extraction des déchets de changement de filament.

Avantages supplémentaires :

Recyclage thermique : Ce guide contribue à maintenir une température stable dans l'enceinte, indispensable pour l'impression de filaments nécessitant de hautes températures.

Lire les consignes avant utilisation

1. Mettre le ventilateur sous tension uniquement après avoir assemblé l'appareil avec les grilles de protection pour éviter tout risque de blessure.
2. Utiliser uniquement les tensions électriques recommandées pour alimenter le système et éviter tout dommage aux composants électroniques.
3. Éviter tout contact avec le ventilateur lorsqu'il est sous tension.
4. Respecter les plages de fonctionnement suivantes:
 - Température maximale : 60°C
 - Température optimale : 0-40°C

Matériels nécessaires

Les éléments non fournis dans le kit pour le montage du kit

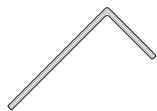

- Clés Allen 2.0, 2.5 et 3.0 mm Hexagonal (pour vis M3, M4)

Les éléments non fournis recommandés pour le changement de filtre



- Gants



- Masque FFP2 au minimum

MATÉRIELS FOURNIS

Les éléments fournis dans le kit*



- Télécommande et récepteur IR : 12 - 24V (pile incluse)



- Alimentation 24 Volts

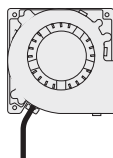

- Ventilateur BLHP2432_H10

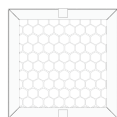

- Filtre P4D-R

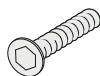

- 4x vis m4x16 à tête fraisée noire



- 3x vis m4x40 à tête fraisée

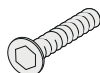

- 2x vis M4× 14 à tête cylindrique

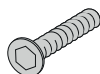

- 2x vis M3×12 à tête fraisée noire



- 9x écrous M4, 2x écrous M3



- 2x joint torique NBR70



- Sachet plastique étanche (pour filtre usé)

ÉLÉMENTS À IMPRIMER

Les éléments imprimés par l'utilisateur



- Face avant, cache IR



- Face droite, cache Power Cable



- Face gauche



- Face arrière



- Étage 1 - Ventilateur



- Étage 2 - Carbon



- Étage 3 - HEPA



- Support télécommande



- Grille de protection du ventilateur

VUE ÉCLATÉE RÉHAUSSEUR

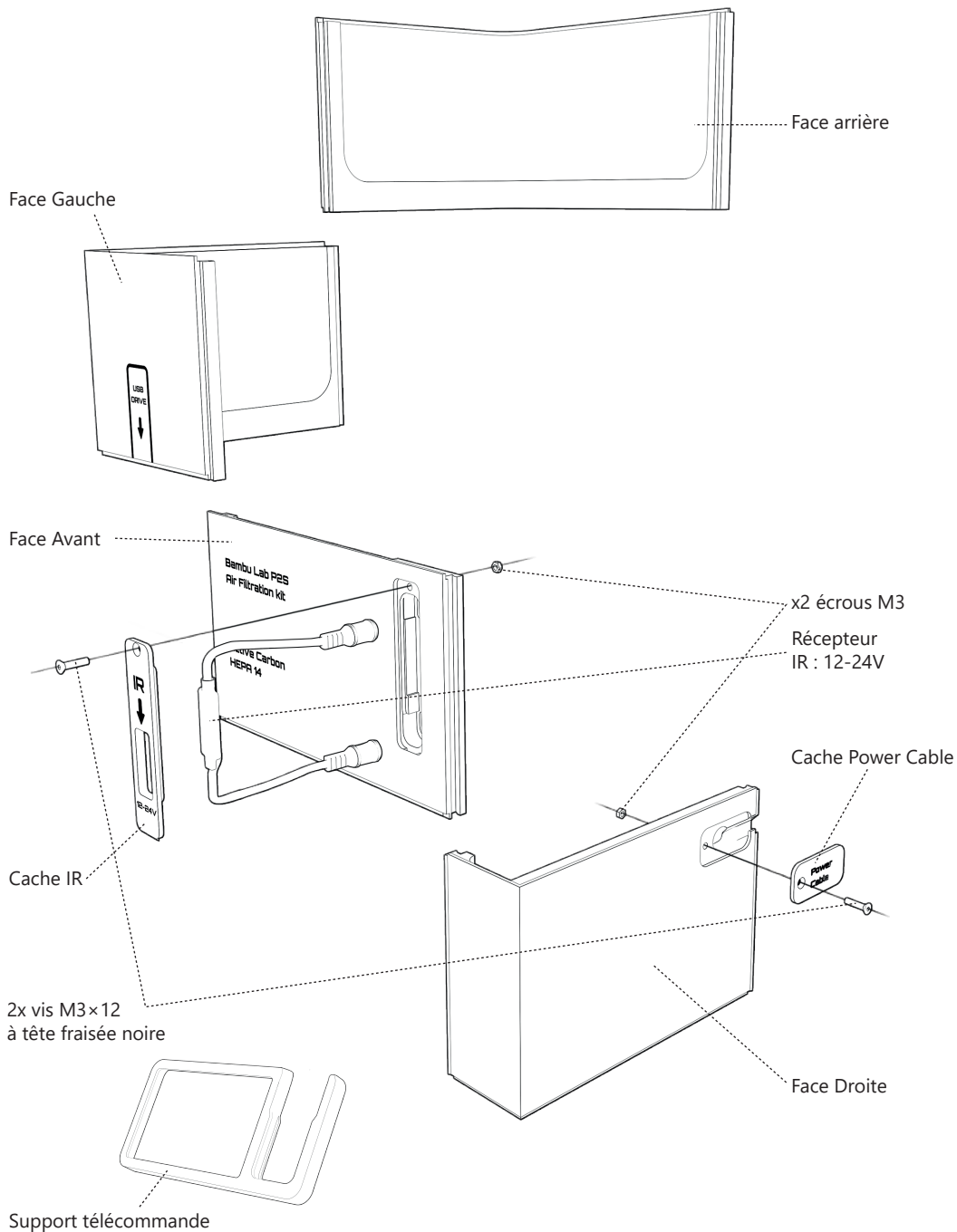

VUE ÉCLATÉE DES ÉTAGES FILTRE ET VENTILATEUR

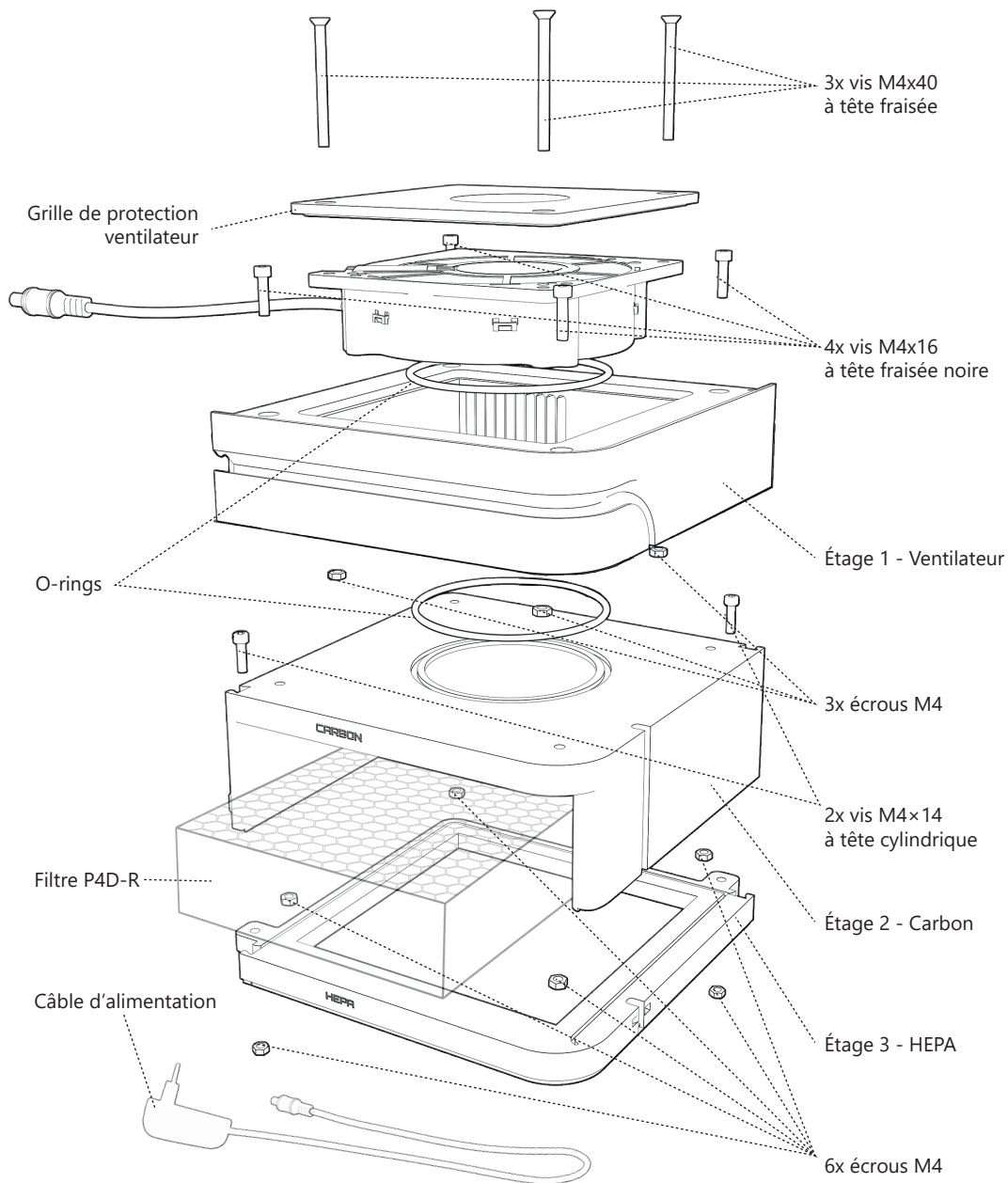

2. ASSEMBLAGE : FACE AVANT

1. Repérer le trou à l'arrière de la face avant et insérer l'écrou M3.
2. Placer le récepteur IR : 12-24V à l'endroit indiqué, la mention «12-24V» sur le récepteur doit être positionnée vers le bas.
3. Installer le cache IR et insérer la vis.

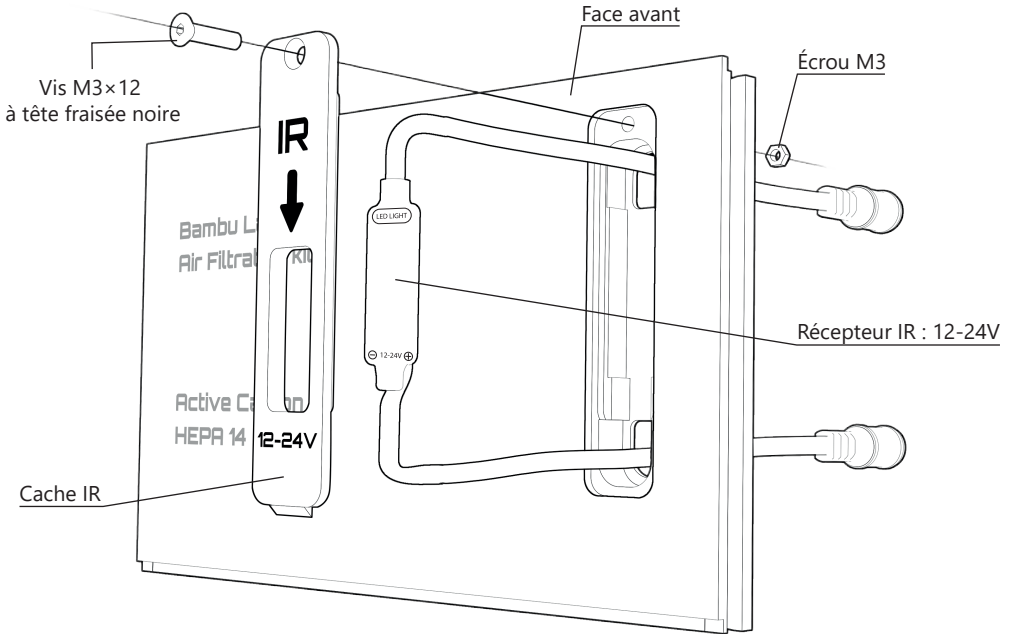

⚠ Positionner le récepteur IR : 12-24V sur la face avant. Stabiliser le récepteur IR : 12-24V en utilisant l'encoche.

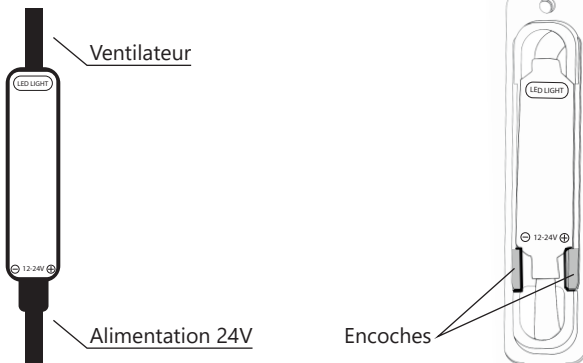

3. ASSEMBLAGE : ÉTAGE 1, VENTILATEUR

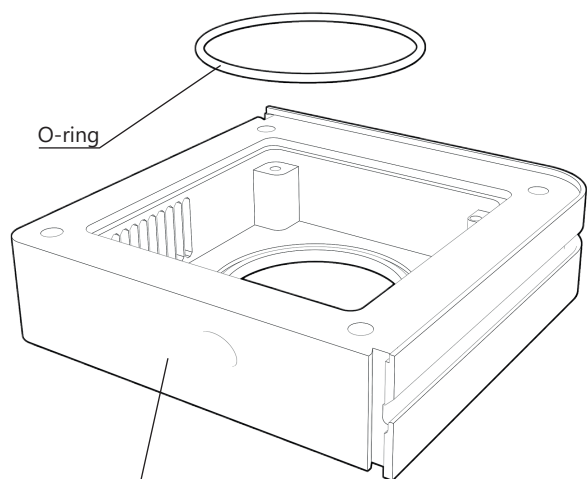

1.
Insérer l'o-ring
avant de placer le ventilateur.

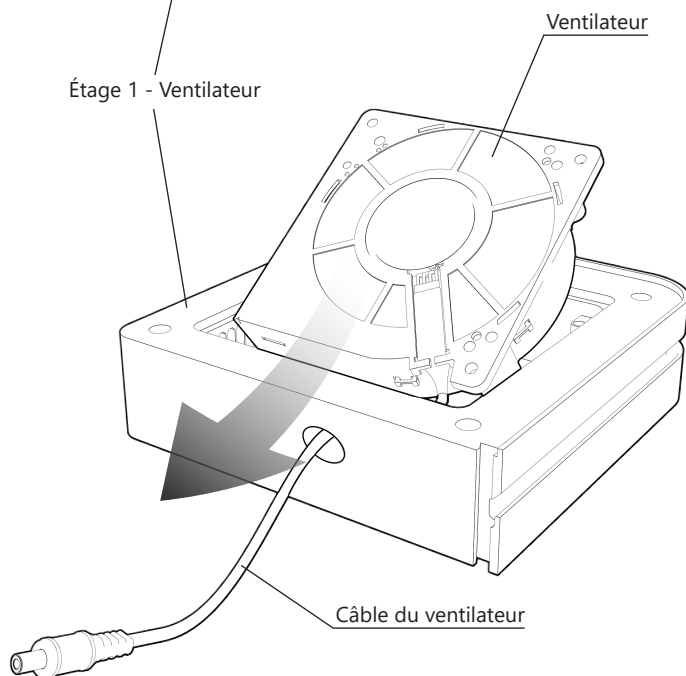

2.
Insérer le ventilateur.

4. ASSEMBLAGE : ÉTAGE 1

Installer la grille de protection du ventilateur sur le ventilateur et insérer les 3 vis et les 3 écrous.

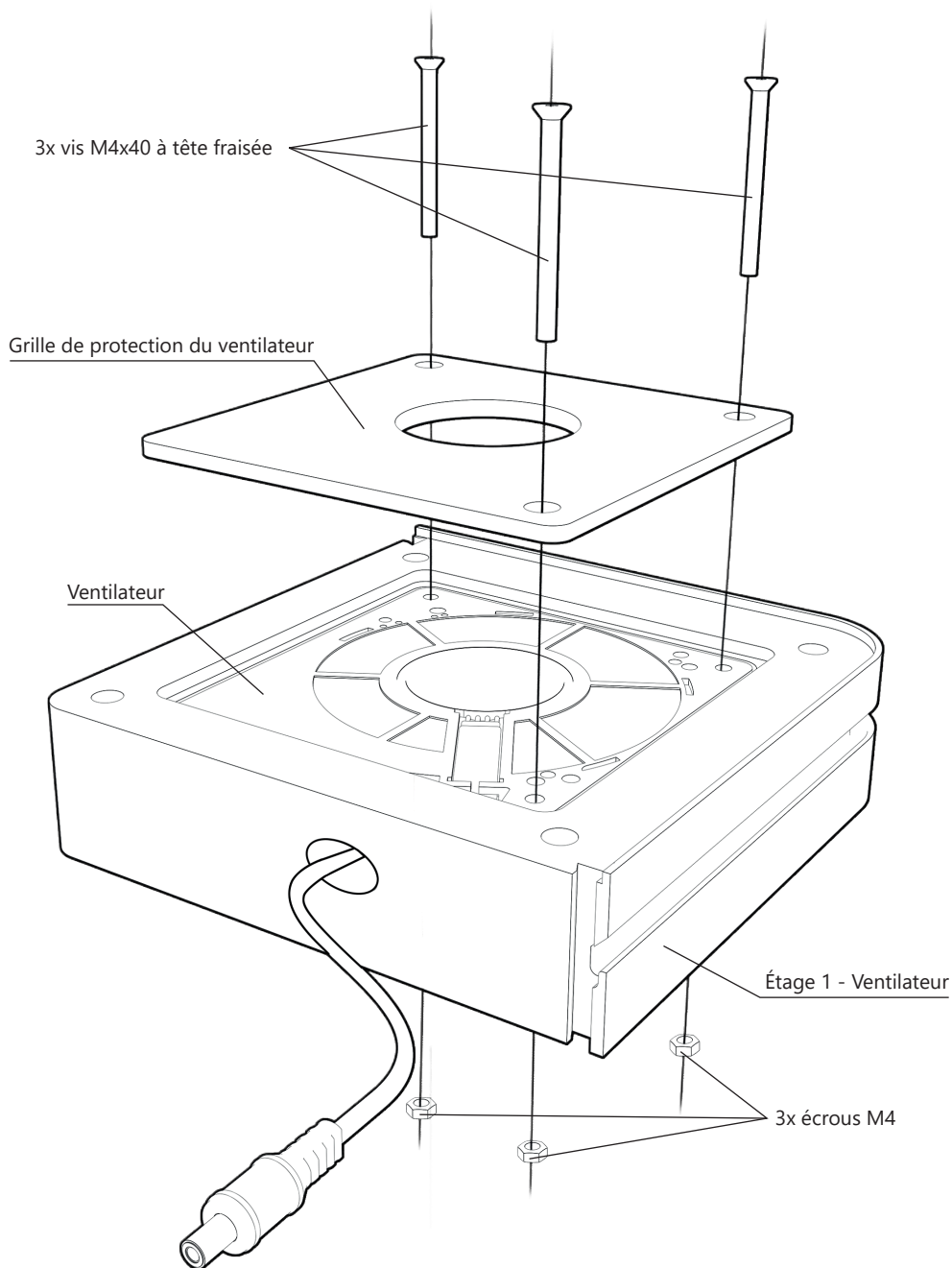

5. ASSEMBLAGE : ÉTAGES 1 & 2

Préparer l'étage 2 - Carbon puis positionner-le sous l'étage 1 - Ventilateur.

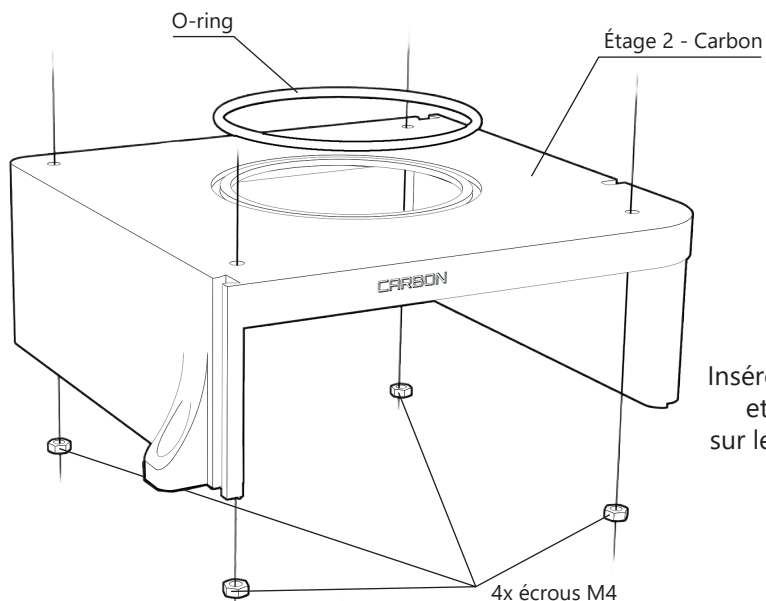

1.
Insérer les 4 écrous M4
et placer l'o-ring
sur le haut de l'étage 2.

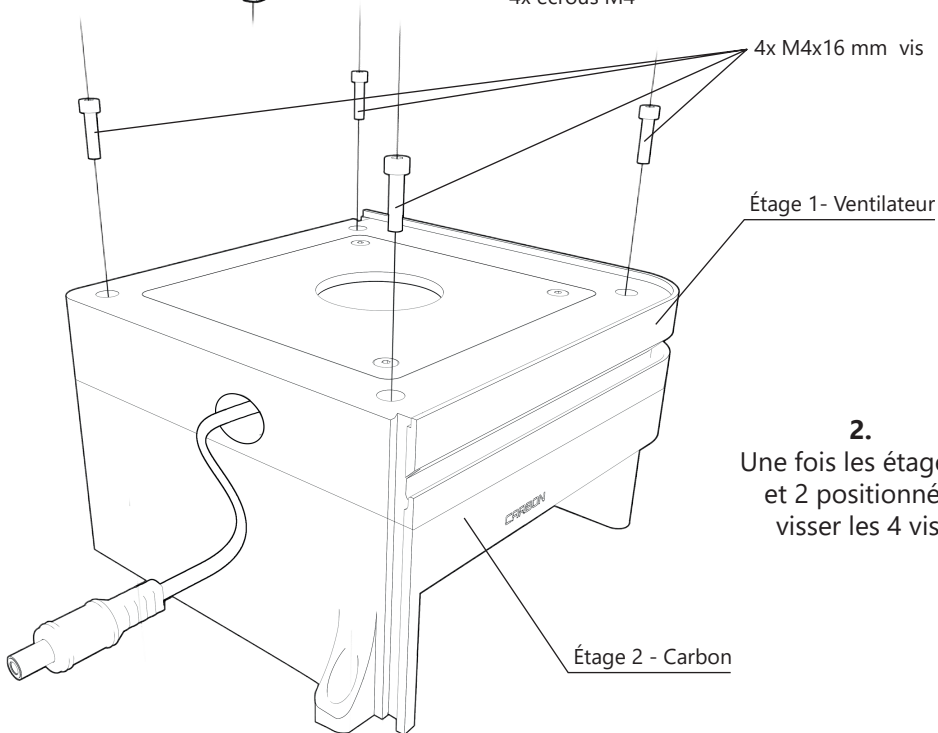

2.
Une fois les étages 1
et 2 positionnés,
visser les 4 vis.

5. ASSEMBLAGE : ÉTAGE 3

Positionner l'étage 3 - HEPA sous l'étage 2 - Carbon, en veillant à ce qu'il soit correctement posé pour insérer les vis puis les écrous.

2x vis M4×14
à tête cylindrique

Étage 1
- Ventilateur

Étage 2 - Carbon

Étage 3 - HEPA

2x écrous M4

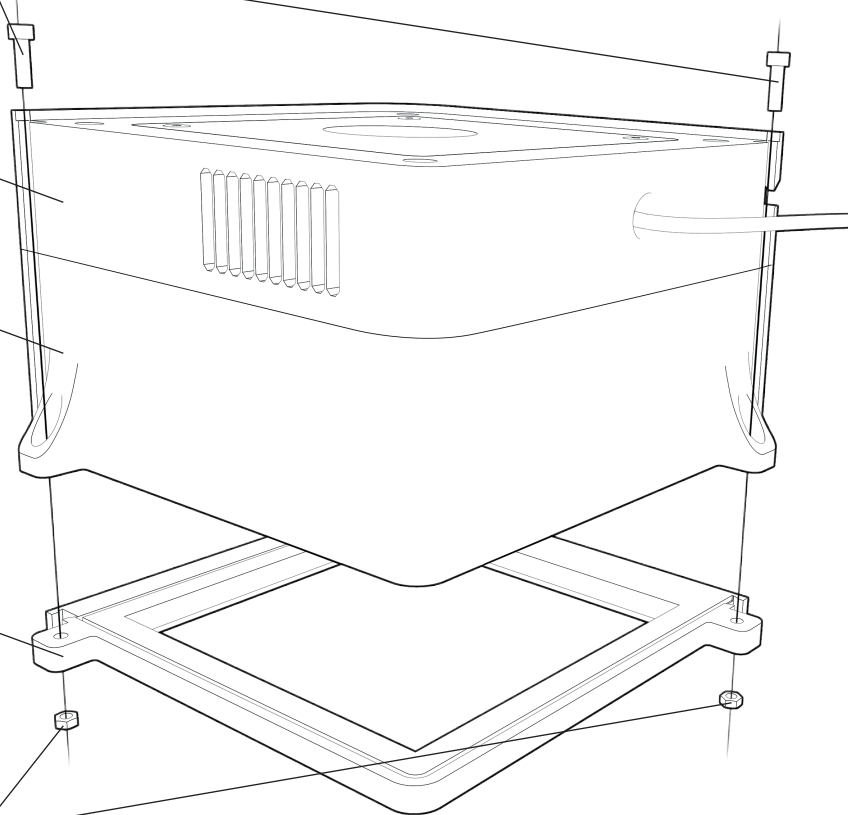

6. ASSEMBLER LES FACES DU KIT

Une fois la partie du ventilateur et du filtre assemblées (étages 1,2,3), joindre chaque face aux emplacements indiqués sur la page 4.

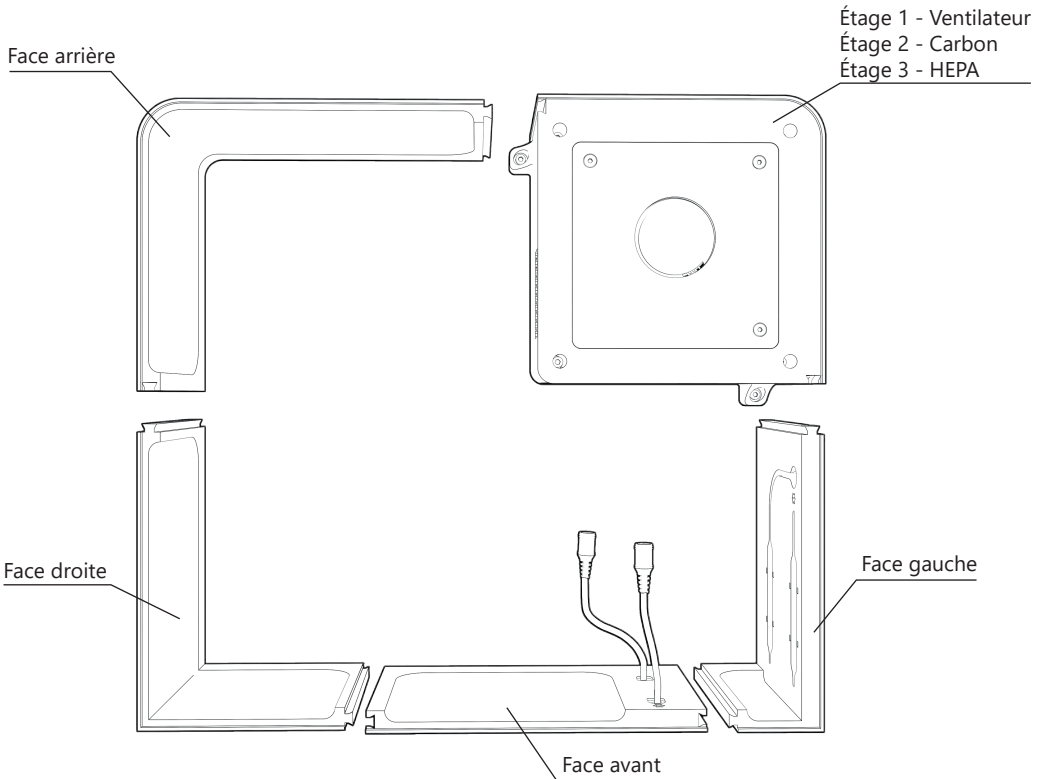

Coulisser les faces vers le haut ou vers le bas.

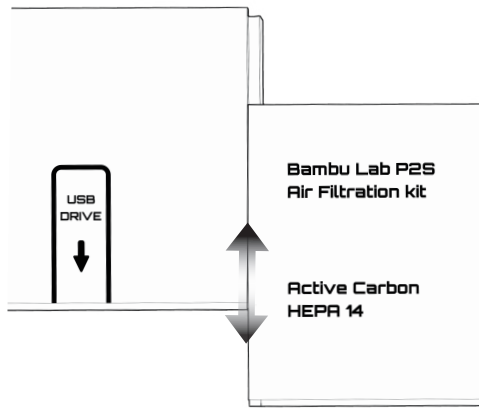

7. POSITIONNER LE CÂBLE D'ALIMENTATION ÉLECTRIQUE

Faire passer le câble d'alimentation électrique dans la fente de la face droite.

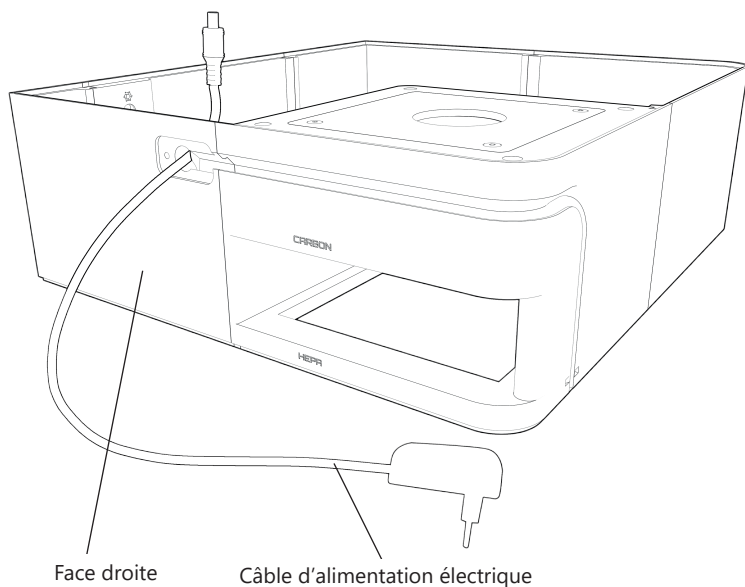

1.
Insérer le câble
d'alimentation
électrique.

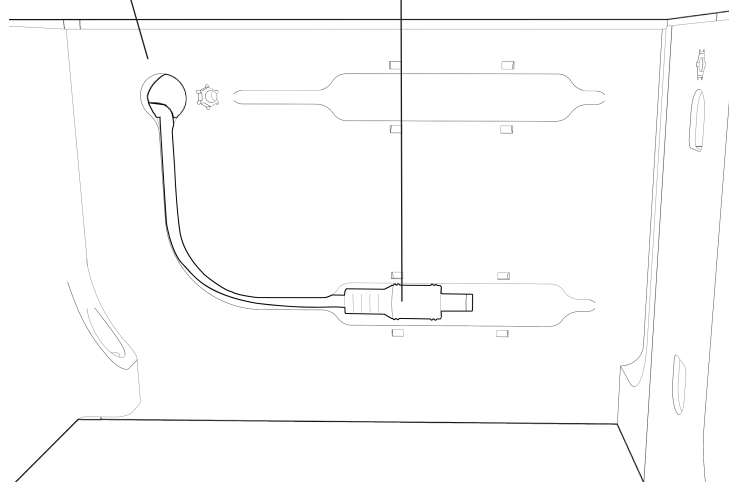

2.
Ajuster le câble
sur le support-câble
à l'intérieur
de la face droite.

8. CONNECTIQUE

Connecter chaque câble en faisant attention de les connecter et de les placer comme ci-dessous.

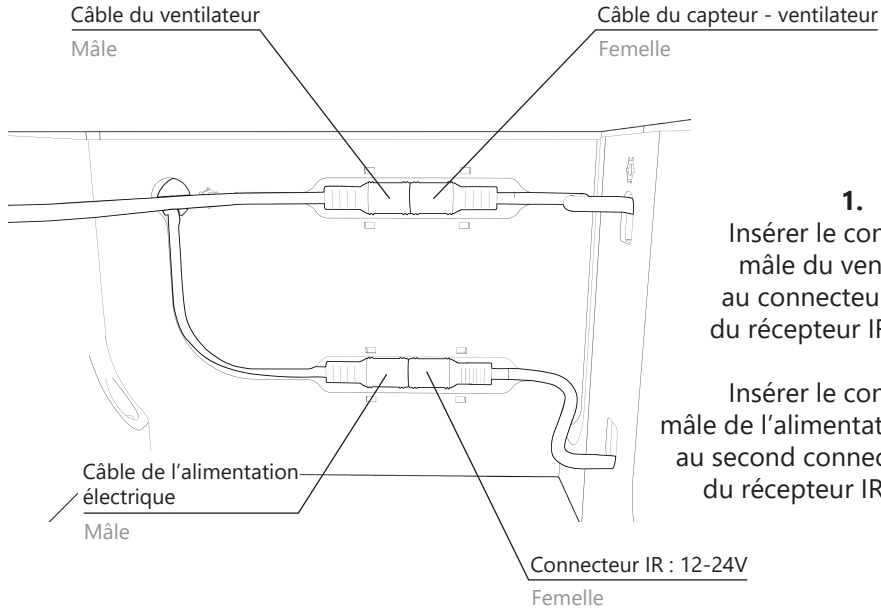

1.

Insérer le connecteur mâle du ventilateur au connecteur femelle du récepteur IR : 12-24V.

Insérer le connecteur mâle de l'alimentation électrique au second connecteur femelle du récepteur IR : 12-24V».

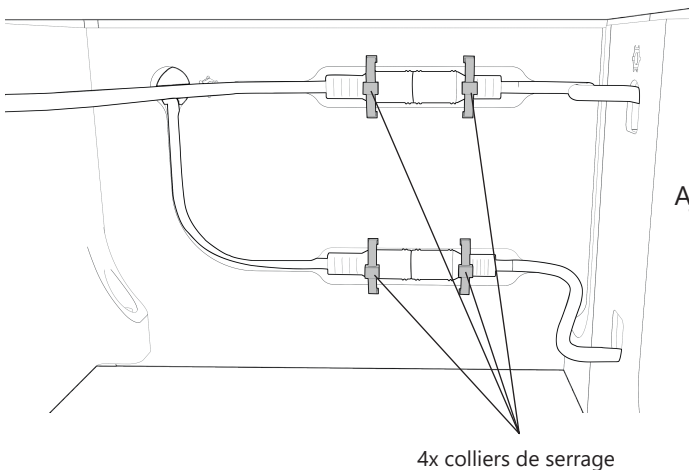

2.

Ajouter les 4 colliers de serrage pour maintenir les câbles en place et couper l'excédent.

9. FINALISATION POUR LE CÂBLE D'ALIMENTATION

Installer le câble d'alimentation, tout en réglant sa position, puis ajouter le cache Power Cable et le collier de serrage.

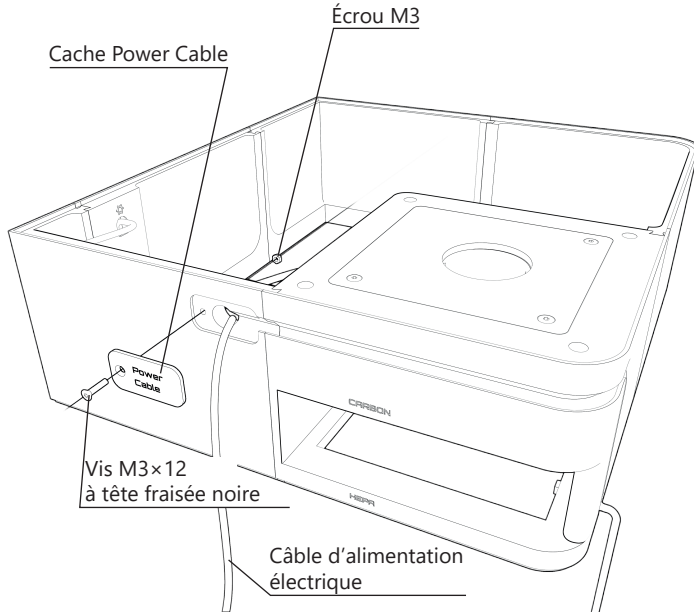

1. Insérer l'écrou, du cache Power Cable et visser sans pincer le câble.

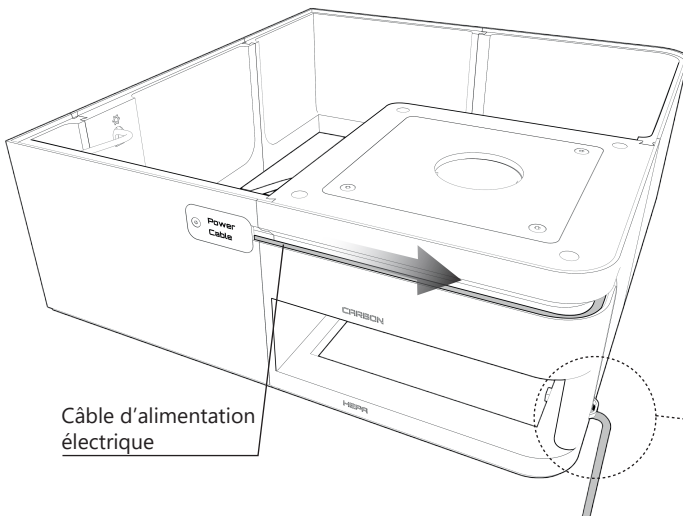

2. Placer le câble d'alimentation électrique en suivant la fente jusqu'à l'étage 3 - HEPA.

Ajouter un collier de serrage pour stabiliser le câble.

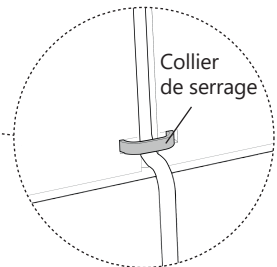

10. INSTALLATION DU KIT SUR LA MACHINE

Installer le kit préparé sur la machine ainsi que le support télécommande en le clipsant sur l'écran situé à gauche sur l'imprimante.

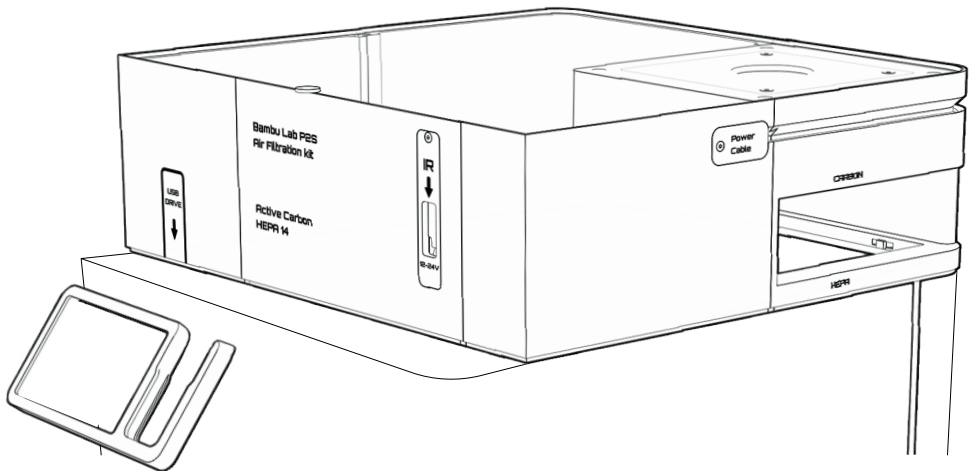
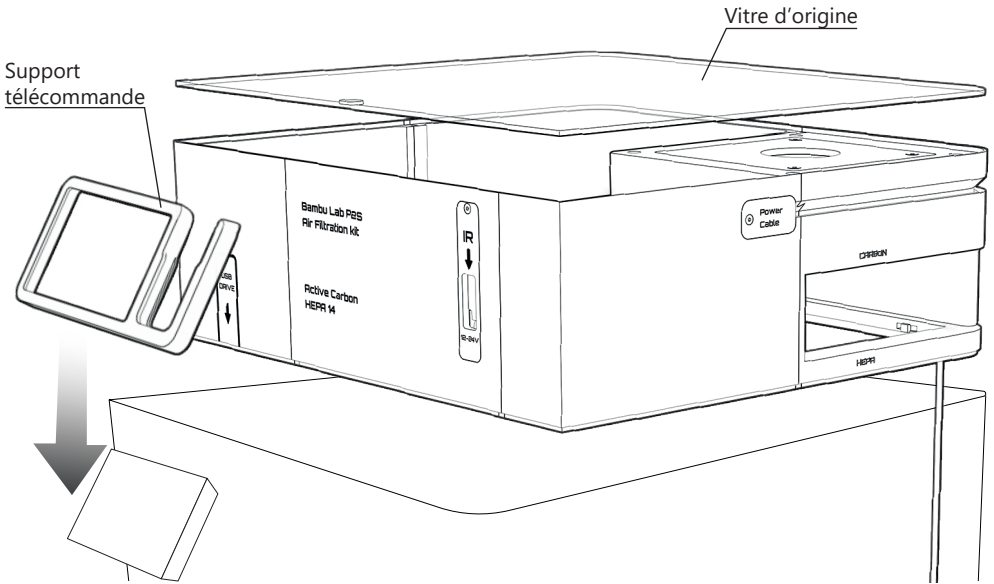

11. FILTRE : INSTALLATION

Insérer le filtre jusqu'en butée.

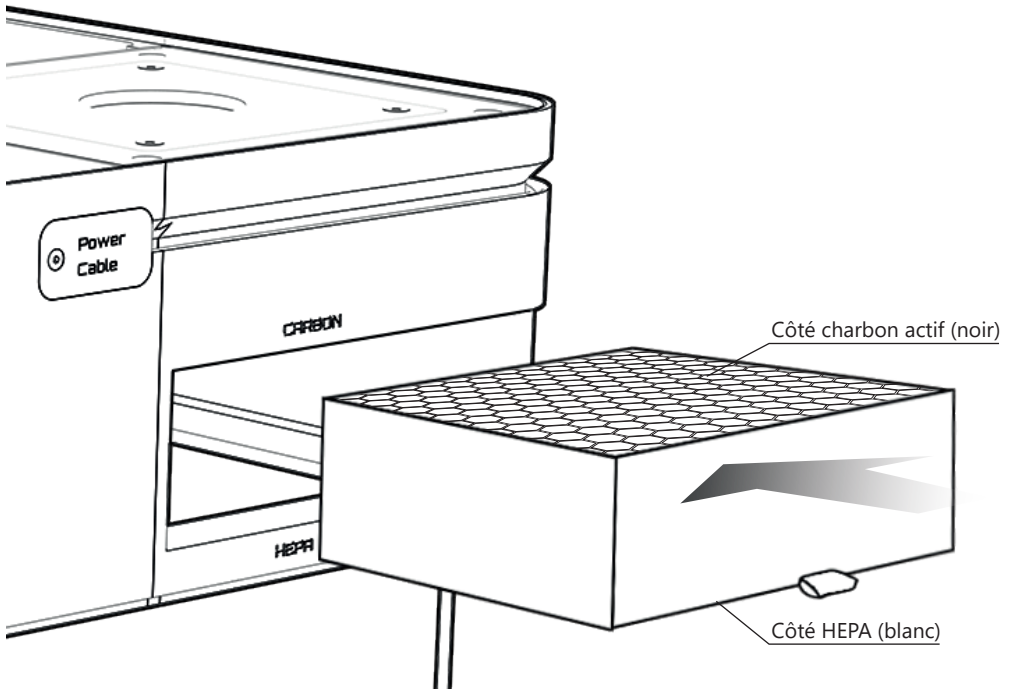

12. UTILISATION DU SUPPORT TÉLÉCOMMANDE

Retirer la languette plastique qui isole la pile du connecteur sur la télécommande.

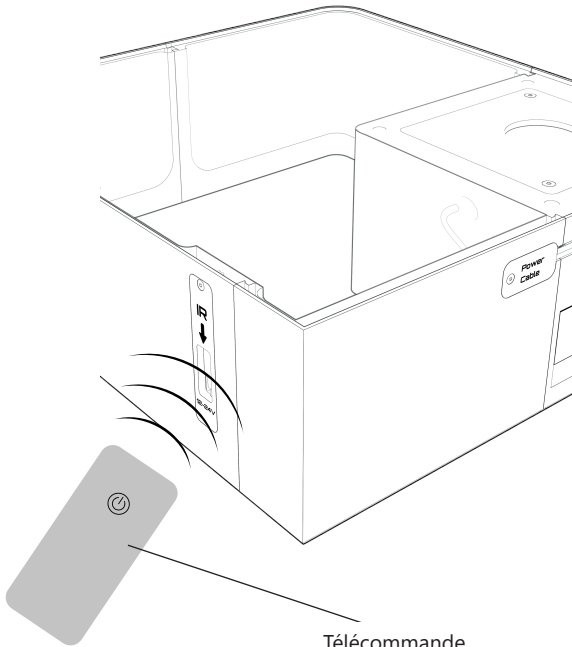

Télécommande

1.
Appuyer sur le bouton de la télécommande dans la direction du récepteur IR : 12-24V pour allumer et/ou éteindre le ventilateur.

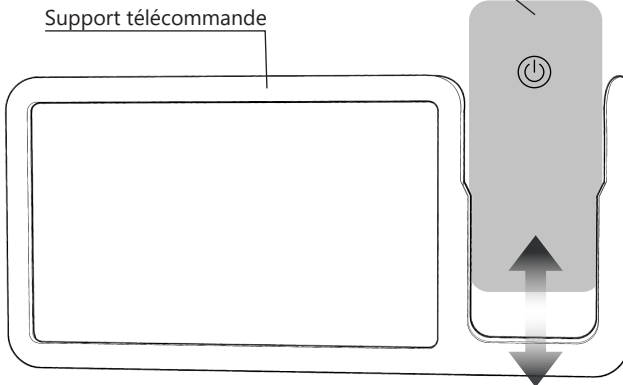

Support télécommande

2.
Après son utilisation, insérer la télécommande dans le support télécommande.

13. FILTRE : REMPLACEMENT

Quand le filtre doit être remplacé, retirer le filtre à l'aide de la languette apparente

⚠ Si le filtre est difficile à retirer, avec une main pousser le filtre vers la gauche pour le sortir plus facilement

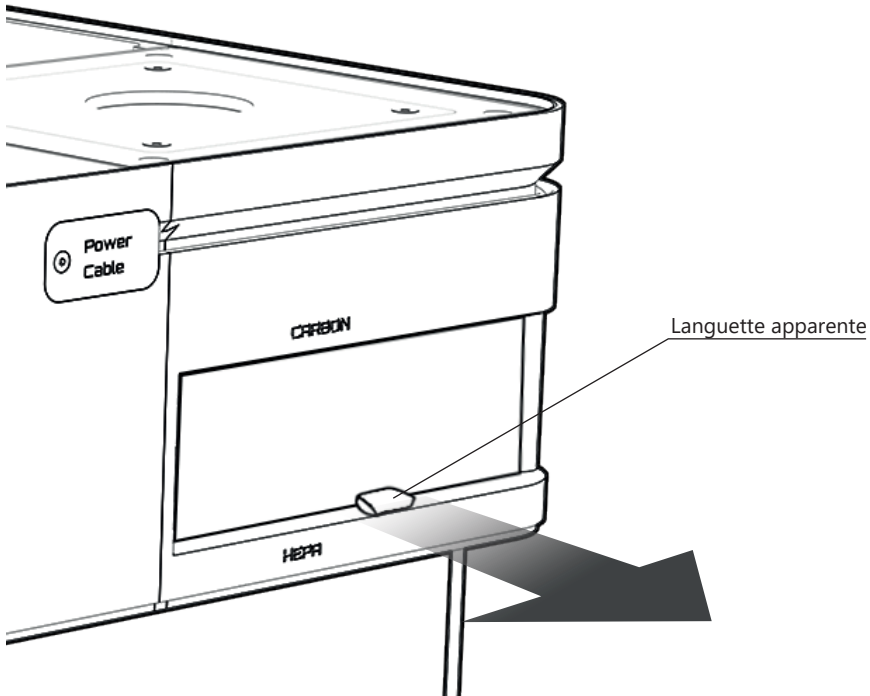

Durée de vie des filtres

La durée de vie d'un filtre P4D-R est liée à de nombreux facteurs tels que : le type de plastique utilisé pour l'impression, la température de fusion, la concentration des nanoparticules et des composés organiques volatiles, le taux d'humidité ... Nous préconisons le remplacement du filtre suivant le tableau ci dessous :

Remplacement du filtre	Usage intensif	Usage occasionnel
	3 mois	6 mois

Nous recommandons de ne pas dépasser 900 heures d'utilisation par filtre.

Suivi de remplacement du filtre :

	Date
Date d'achat	
Remplacement 1	
Remplacement 2	
Remplacement 3	
Remplacement 4	
Remplacement 5	
Remplacement 6	
Remplacement 7	
Remplacement 8	
Remplacement 9	
Remplacement 10	

NOTES :

A series of horizontal dashed lines for writing notes.

NOTES :

A series of horizontal dashed lines for writing notes.

Respirez ! Vous filtrez !

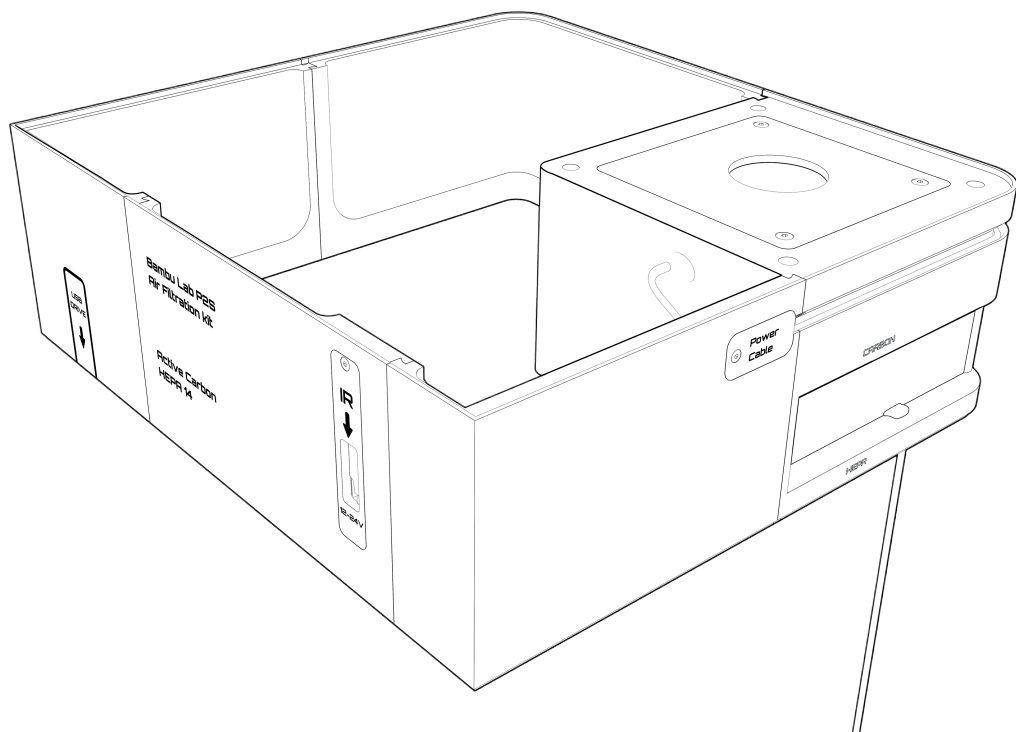

Développé en France

ALVEO3D

460 Rue de la Leysse
73000 Chambéry
France

contact@alveo3d.com
